

# LANDINI SUPER SERIES



**MADE IN ITALY**

# LANDINI SUPER SERIES

## Двигун Perkins - 1104D-44TA

Перевірений десятиліттями,  
надійний, економний,  
доступний, простий та  
адаптований до експлуатації  
в кліматичній зоні України.

Потужність- 77 кВт/106  
Макс. крутн. момент- 416  
Об'єм – 4400 смЗ  
Ротаційний механічний  
ПНВТ, мех. форсунки  
Кількість циліндрів – 4  
Кількість клапанів- 2/цил.  
Стандарт- TIER 3

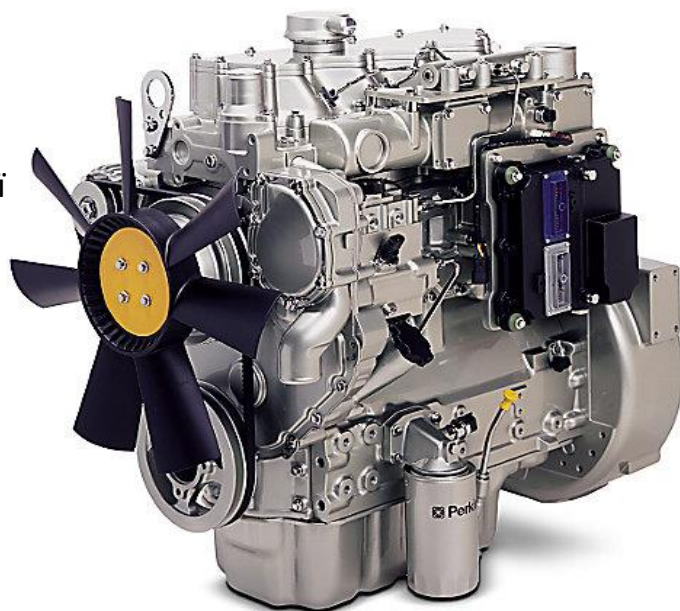

**DESIGNED & MANUFACTURED  
IN GREAT BRITAIN**



**Perkins®**

**Компанія Perkins Engines** (офіційно **Perkins Engines Company Limited**) Світовий лідер з виробництва дизельних двигунів. Була створена в Пітерборо в 1932 р. Англія. Протягом багатьох років Perkins розширила свій діапазон двигунів і виробляє тисячі різних специфікацій двигунів, зокрема дизельні та газові. Діапазон потужності 11- 800 к.с. Двигуни їх виробництва використовуються переважно більшістю виробників новітньої сільськогосподарської та будівельної техніки. Широко представлені в Україні.

На трактора LANDINI поставляються виключно з Англії.

**Landini®**

# LANDINI SUPER SERIES

## Зручне обслуговування двигуна

Доступ до основного та  
додаткового паливних фільтрів

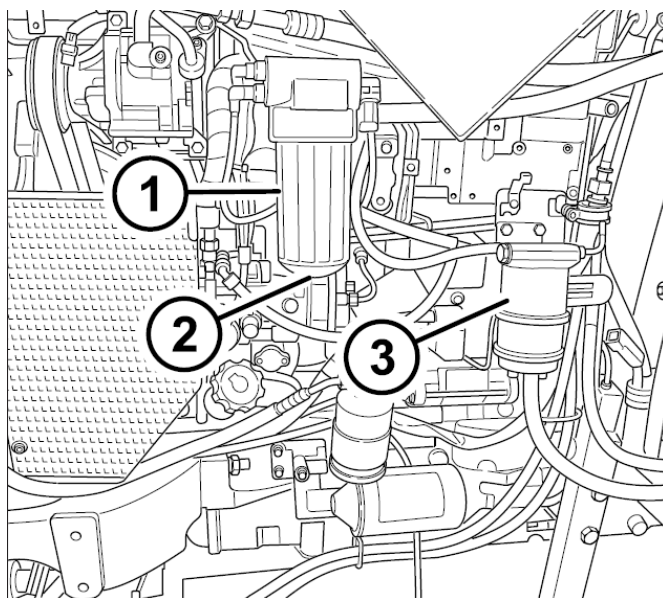

Доступ до силового агрегату



Рухома решітка для полегшення очистки

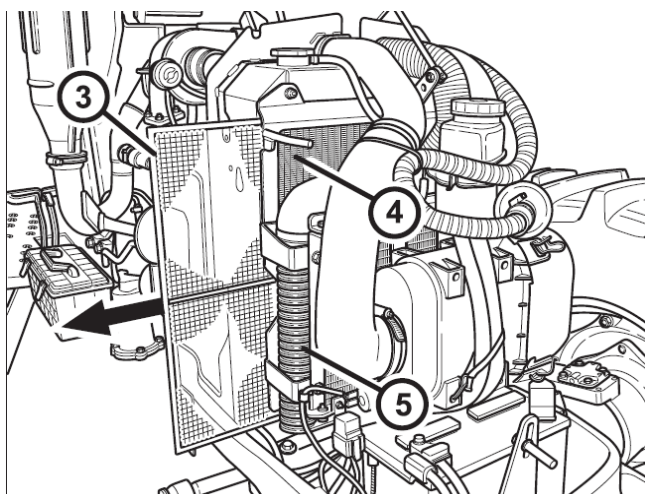

Відкритий доступ до повітряних фільтрів

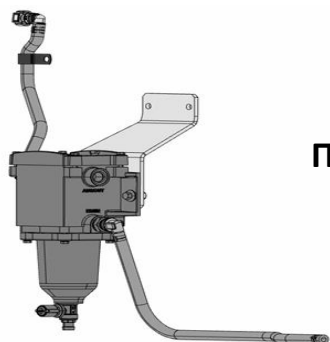
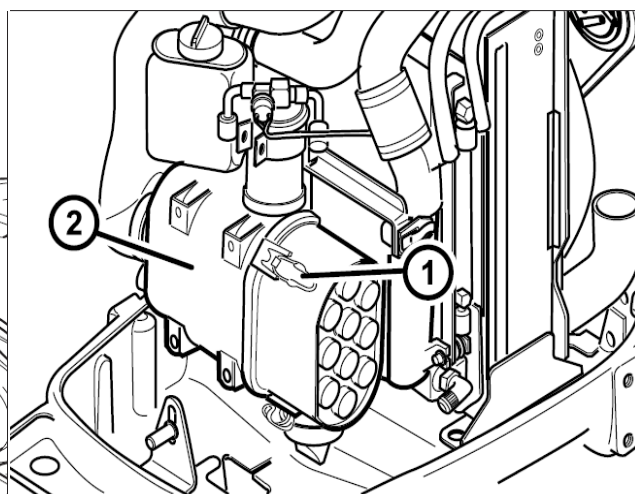

Паливний фільтр HD SEPAR в базовій  
комплектації

# LANDINI SUPER SERIES

## ЗЧЕПЛЕННЯ

На трактора серії SUPER з механічною трансмісією і механічним синхронізованим реверсом встановлюється дводискове зчеплення.

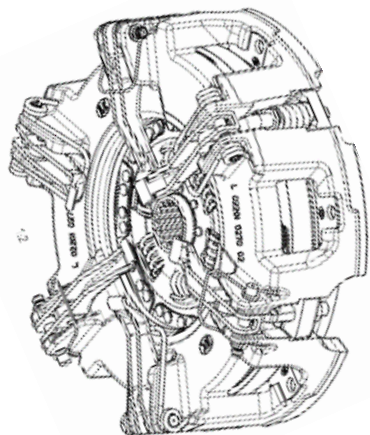

305 mm ЗЧЕПЛЕННЯ (12'')

## Паливний бак

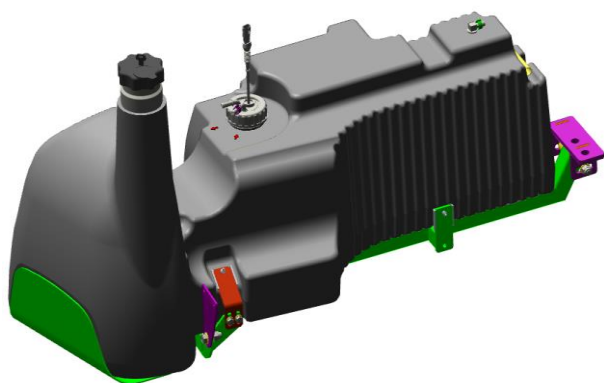

На Landini SUPER встановлено паливний бак місткістю 95 л. Спеціальний його дизайн забезпечує подачу палива при будь-яких умовах. Низьке та зручне розташування заливної горловини.

# LANDINI SUPER SERIES

## КАБІНА

Кабіна для зручності та комфорту оператора встановлена на спеціальних сайлент-блоках.

Ключові особливості – ідеальне розміщення елементів управління трактора; проста і всебічно інформативна панель приладів; комфортабельність; Ідеальне середовище для тривалого робочого дня.

Примітка: Серія SUPER, при необхідності, може поставлятися без кабіни.



# LANDINI SUPER SERIES

## КРИША КАБІНИ

**SUPER CAB:** сучасність, функціональність, комфортабельність.

**Ключова особливість:** Прозора панель криші, що відкривається при потребі, для зручності та збільшення оглядовості під час роботи з фронтальним навантажувачем.

Дзеркала заднього виду є базовою комплектацією.



## СИСТЕМА ВЕНТИЛЯЦІЇ

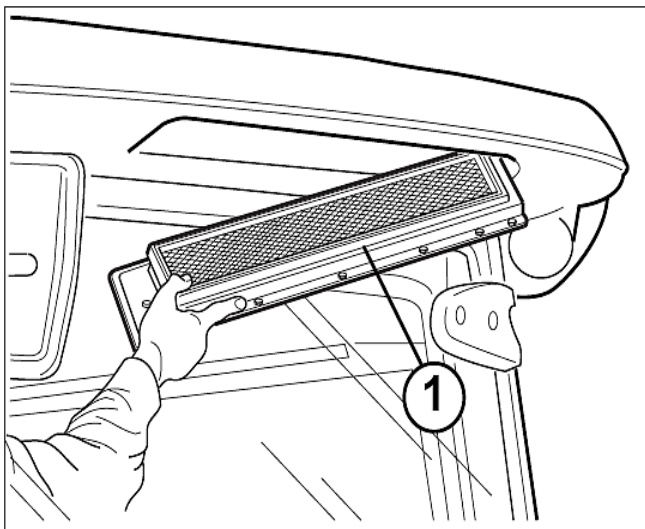

Фільтра kabіни, з метою полегшення обслуговування, встановлено в верхній частині зовні. Передбачено встановлення вугільних фільтрів призначених для роботи в агресивному середовищі. Новітня, система фільтрації з надлишковим тиском, зводить потрапляння пилу в середину до мінімуму. Система кондиціонування повітря є базовою комплектацією.

# LANDINI SUPER SERIES

## ТРАНСМІСІЯ- КЛЮЧОВІ ОСОБЛИВОСТІ

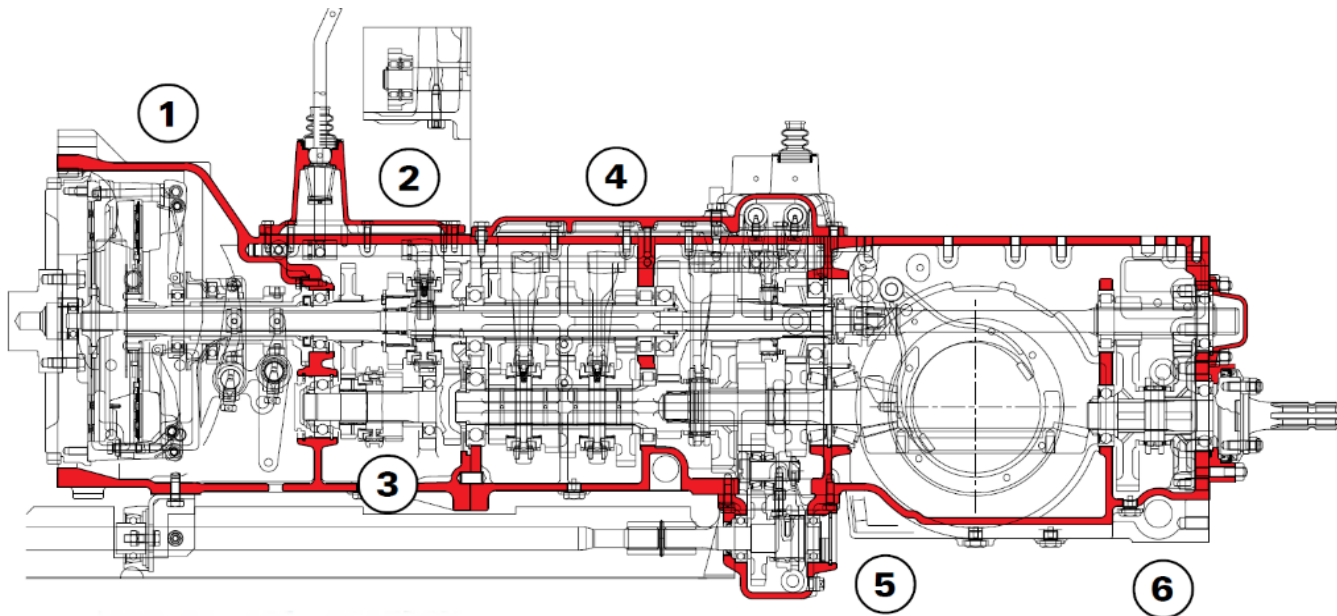

- 1 – 12" (304,8 mm) сухе дводискове зчеплення
- 2 – синхронізований реверс
- 3 – ходозменшувач (опція)
- 4 – 4-х ступінчата КПП, 3 діапазони (низький, середній, швидкий)
- 5 – привід переднього моста з механічним включенням
- 6 – 2-х швидкісний ВВП (540/1000 або 540/750 об/хв.)

- ✓ Механічна трансмісія 100% - во вироблена в Італії
- ✓ 12 + 4 базова, 4 швидкості / 3 діапазони
- ✓ 12 + 12 механічна з синхронізованим реверсом
- ✓ 24 + 12 механічна з синхронізованим реверсом + ходозменшувач
- ✓ Модульна конструкція з мінімальними втратами
- ✓ Мінімальна швидкість з ходозменшувачем 320 [м/год] (опція)
- ✓ Мокрі багатодискові гальма.
- ✓ Перевірені компоненти, механічна ефективність і надійність

# LANDINI SUPER SERIES

Компоновка важелів управління

КПП 12+12 з реверсом - 30 км/год

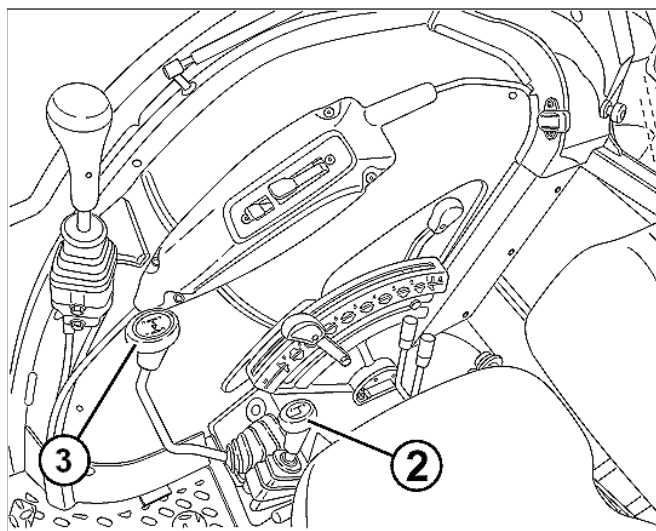
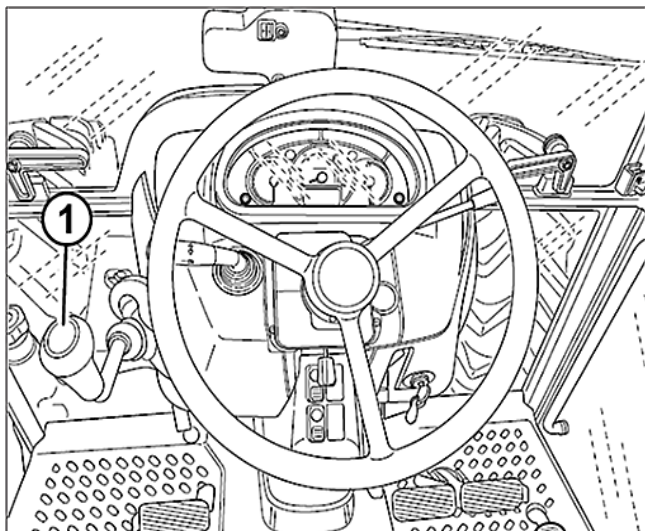

1 Важіль вибору напрямку руху



- Рух вперед

- Нейтральне положення



- Рух назад

3 Важіль вибору швидкості

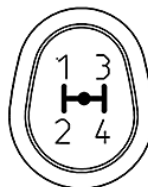

2 Важіль вибору діапазону



 Низький діапазон

 Середній діапазон

 Високий діапазон

# LANDINI SUPER SERIES

## Компоновка важелів управління

КПП 24+12 з реверсом та ходозменшувачем - 30 км/год

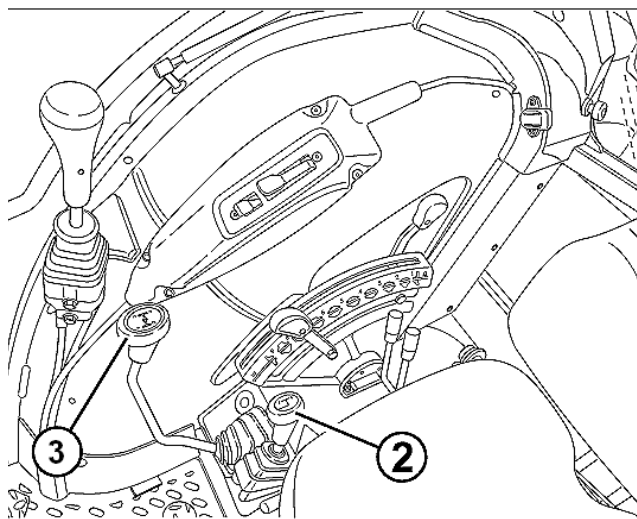
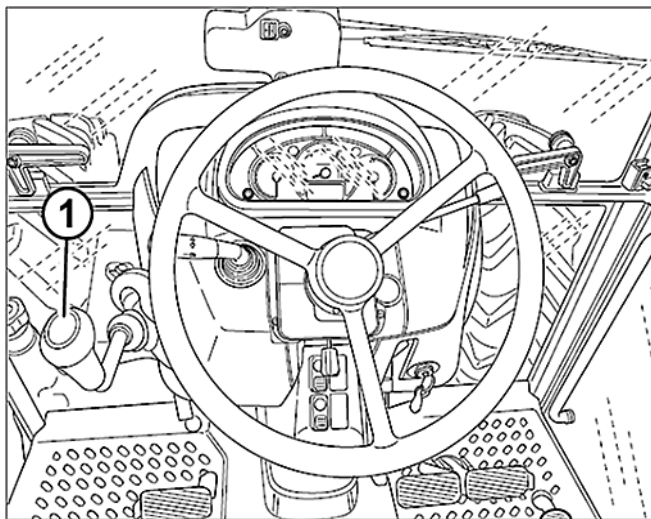

1

Важіль вибору напрямку руху та ходозменшувач

60140



3

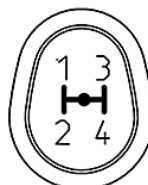

Важіль вибору швидкості

2



Важіль вибору діапазону



Низький діапазон



Середній діапазон



Високий діапазон

# LANDINI SUPER SERIES

## ТАБЛИЦЯ ШВИДКОСТЕЙ

**SUPER – 110 КПП 24 + 12 – 30 км/год**

ОПЦІОН	діапазон	передача	швидкість км/год			
ходозменшувач	низький	1	0.35	0.34	0.33	0.32
		2	0.55	0.53	0.52	0.50
		3	0.70	0.67	0.65	0.63
		4	1.03	0.99	0.96	0.93
	середній	1	0.84	0.81	0.78	0.76
		2	1.32	1.27	1.23	1.19
		3	1.66	1.61	1.55	1.50
		4	2.45	2.37	2.29	2.21
	високий	1	2.06	2.00	1.93	1.86
		2	3.25	3.14	3.04	2.93
		3	4.10	3.97	3.83	3.70
		4	6.05	5.85	5.66	5.46
ОПЦІОН	діапазон	передача	швидкість км/год			
вперед	низький	1	1.79	1.74	1.68	1.62
		2	2.82	2.73	2.64	2.55
		3	3.56	3.45	3.33	3.22
		4	5.26	5.09	4.92	4.75
	середній	1	4.29	4.15	4.01	3.87
		2	6.74	6.52	6.31	6.09
		3	8.51	8.24	7.96	7.69
		4	12.56	12.15	11.75	11.34
	високий	1	10.58	10.24	9.89	9.55
		2	16.62	16.09	15.55	15.02
		3	20.99	20.32	19.64	18.96
		4	30.98	29.98	28.98	27.98
ОПЦІОН	діапазон	передача	швидкість км/год			
назад	низький	1	1.81	1.75	1.70	1.64
		2	2.85	2.76	2.67	2.57
		3	3.60	3.48	3.37	3.25
		4	5.31	5.14	4.97	4.80
	середній	1	4.33	4.19	4.05	3.91
		2	6.81	6.59	6.37	6.15
		3	8.60	8.32	8.04	7.77
		4	12.69	12.28	11.87	11.46
	високий	1	10.68	10.34	9.99	9.65
		2	16.79	16.25	15.71	15.17
		3	21.21	20.52	19.84	19.16
		4	31.29	30.28	29.27	28.26

# LANDINI SUPER SERIES

## Вал відбору потужності (ВВП)

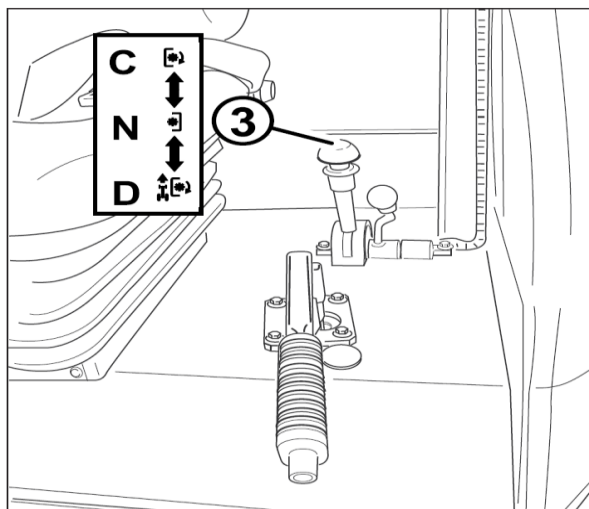
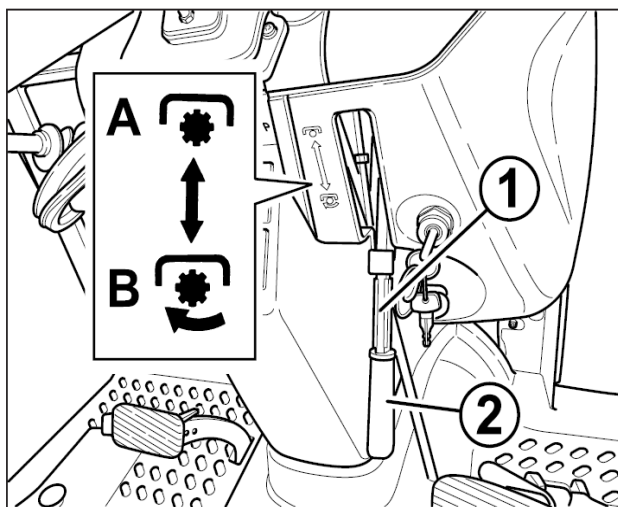

1

Важіль вимикання зчеплення ВВП

3

Важіль вибору приводу ВВП

C

Незалежний

N

Нейтраль

D

Синхронний (від коліс)

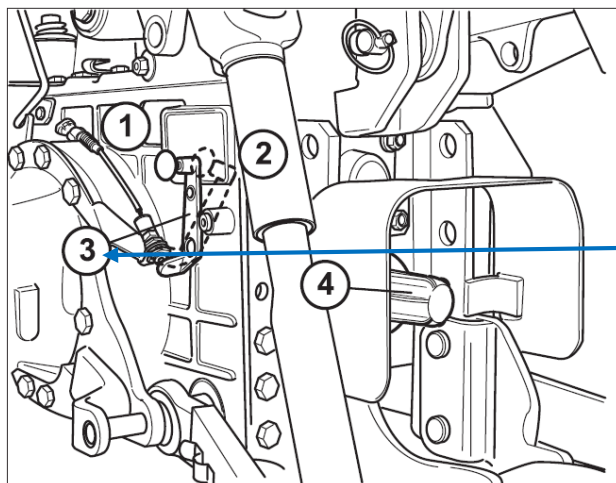

3

Важіль вибору швидкості 540/1000 об.

# LANDINI SUPER SERIES

## ГІДРАВЛІЧНА СИСТЕМА

Система гідравлічна тракторів серії SUPER відкритого типу. Двох секційний шестеренчастий насос встановлено безпосередньо на двигун.

Основна секція насосу продуктивністю 52л/хв живить гідропідйомник задньої навісної системи та 4-х секційний гідро розподільник виносної гідравлічної системи. Робочий тиск 190 бар.

Додаткова секція продуктивністю 20 л/хв та робочим тиском 150 бар використовується для рульового управління.

### Ключові особливості

- ✓ Відкрита гідравлічна система
- ✓ Розміщення гідравлічного насосу
- ✓ Продуктивність на виході – 52 л/хв
- ✓ 4-пари гідро виводів, 2 управляються важелями, 2 управляються джойстиком.

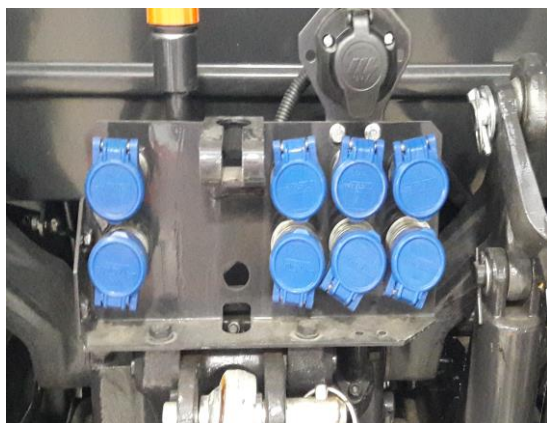

# LANDINI SUPER SERIES

## Гідропідйомник ЗНС

- ✓ Механічне управління
- ✓ ELS “Ergonomic Lift System”: ергономічна система, див. нижче
- ✓ Вантажопідйомність 5 000 кг
- ✓ Датчик навантаження
- ✓ Механічне регулювання тяг ЗНС
- ✓ Управління швидкістю опускання
- ✓ Управління силовим регулювання

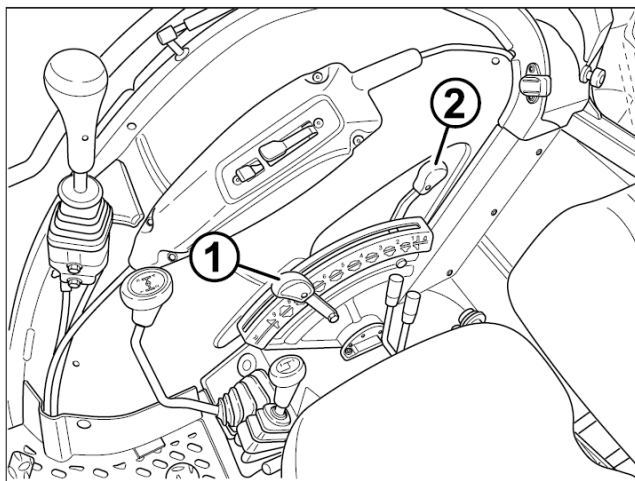

### Важелі управління ЗНС

1. Силове управління (оранжевий)
2. Позиційне управління (чорний)

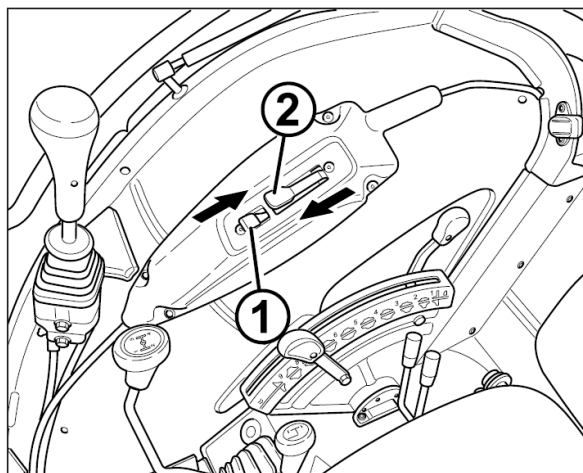

### E.L.S. (Опція)

Важелі (1) та(2) використовуються для автоматичного управління ЗНС (підйом/опускання). Завдяки чому витримується рівномірність обробітку та скорочується робочий час.

# LANDINI SUPER SERIES

## 4WD ПЕРЕДНІЙ МІСТ+ БАЛАСТ

- ✓ Корпус моста виготовляється з модифікованого високоміцного чавуна, точка повороту по центру з двома підтримуючими кронштейнам
- ✓ Максимальний кут повороту коліс  $52^\circ$
- ✓ Передній баласт 7х36 кг
- ✓ Передаточне число  $31/8 = 3,875$
- ✓ Поворотні передні крила

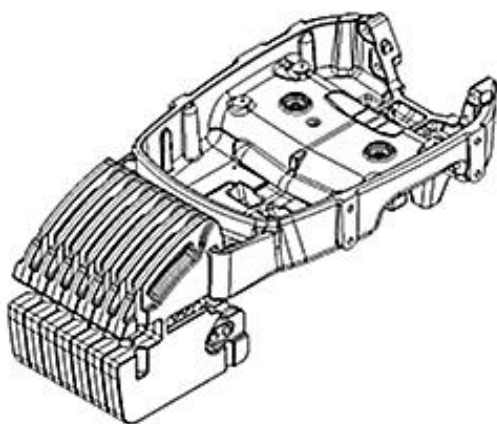
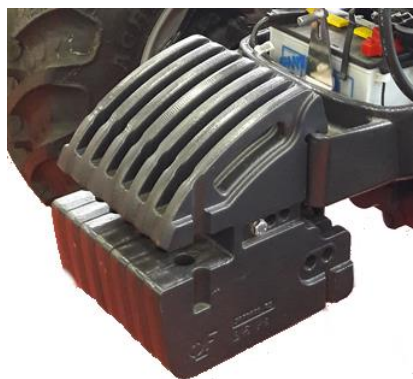

Монолітна конструкція кронштейну кріплення переднього мосту та переднього баласту

# LANDINI SUPER SERIES

## ГАЛЬМА

Трактора Landini SUPER обладнано багадисковими мокрими гальмами, що встановлюються безпосередньо на піввісі заднього мосту. Дана система є найбільш ефективною з точки зору безпеки і ефективності.

- ✓ Кількість дисків: 10 (5 на сторону)
- ✓ Фрикційний матеріал- графітна смола
- ✓ Гідро привід гальм
- ✓ Замок педалей гальм
- ✓ Стоянкове гальмо

# LANDINI SUPER SERIES

## Габаритні розміри

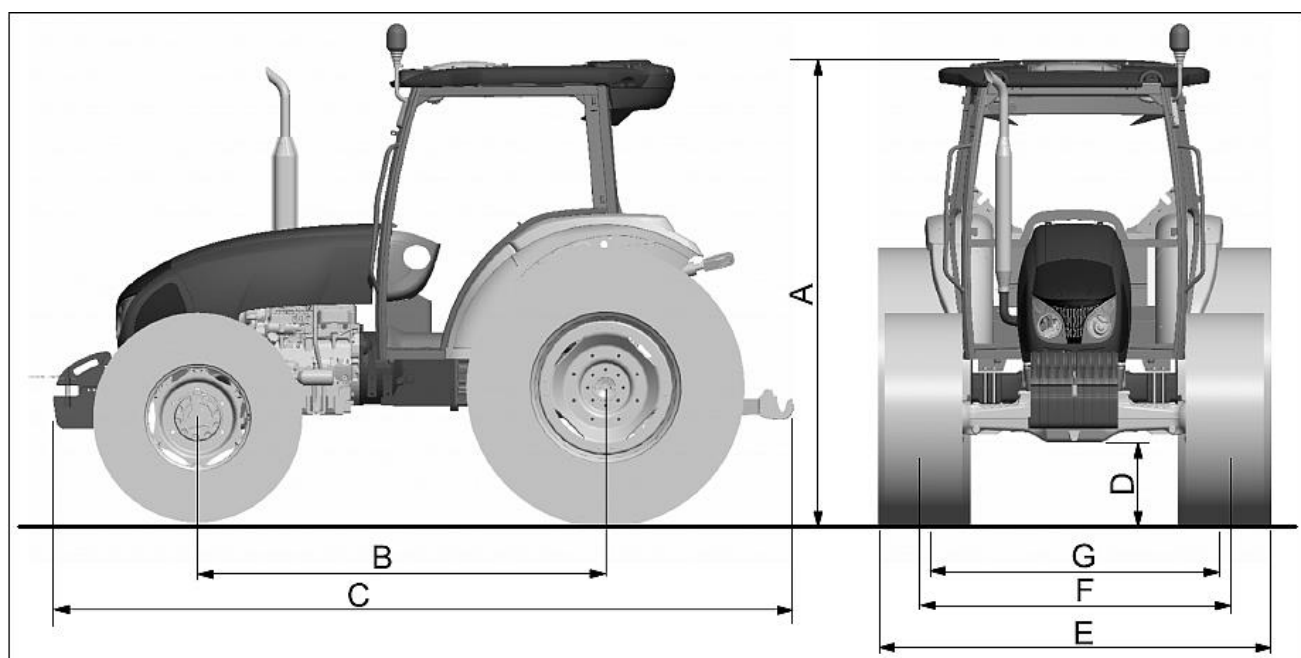

	SUPER	
	2WD	110 4WD
Колеса: Передні задні	7.50-16 13.6R38	440/65 R24 540/65 R34
ВАГА		
Без баласту, без передньої навісної системи	3350	3500
Габаритні розміри		
A. Висота з кабіною .....	mm 2650	2650
B. Колісна база .....	mm 2247** - 2265***	2340
C. Довжина .....	mm 4163	4163
D. Дорожній просвіт .....	mm 567	471

# LANDINI SUPER SERIES

## ТЕХНІЧНІ УМОВИ 110 – 4WD

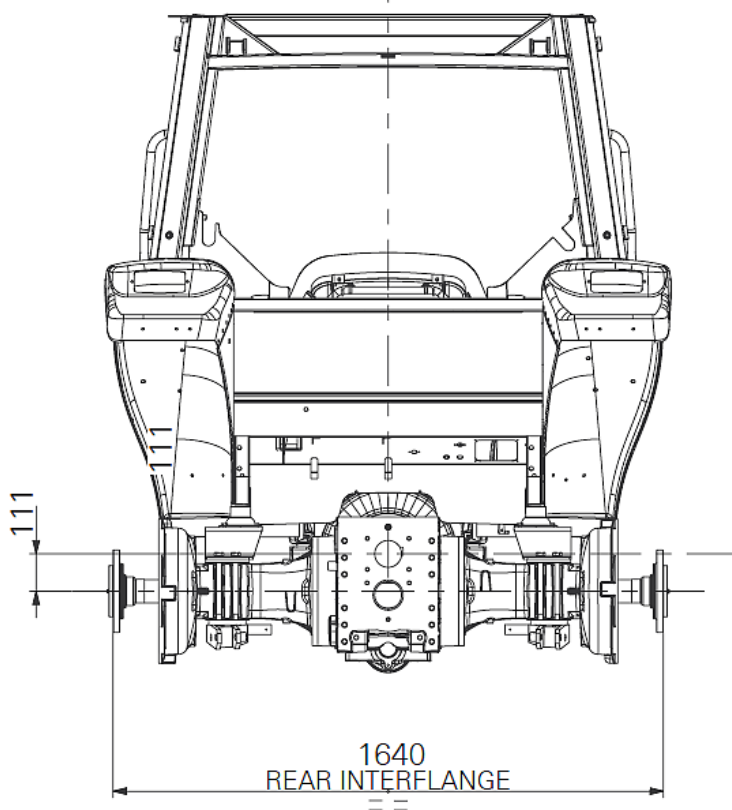
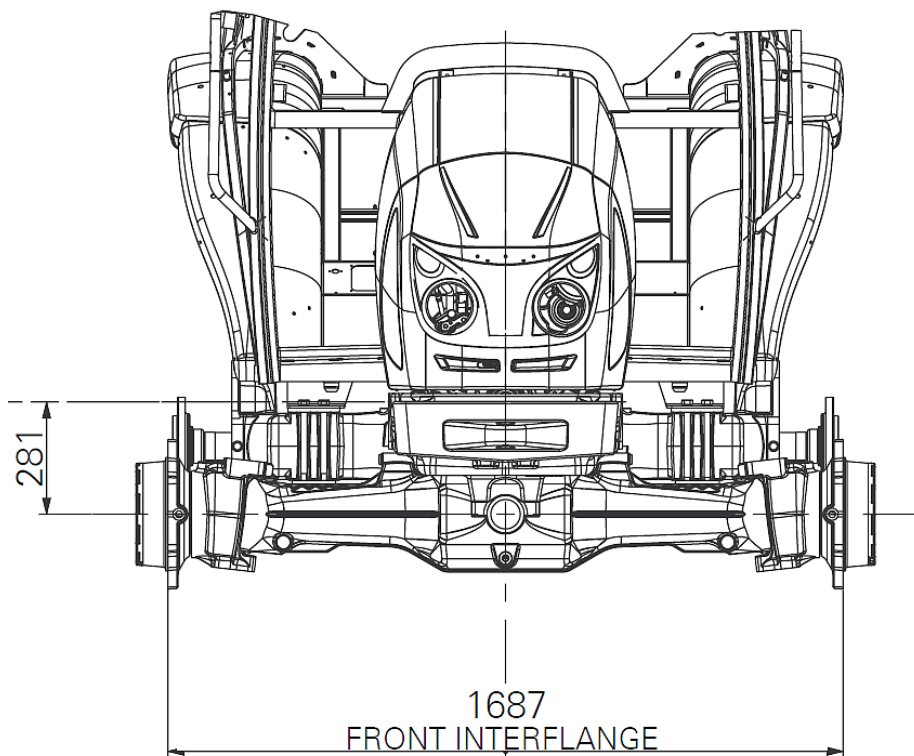

# LANDINI SUPER SERIES

## ТЕХНІЧНІ УМОВИ 110 – 4WD

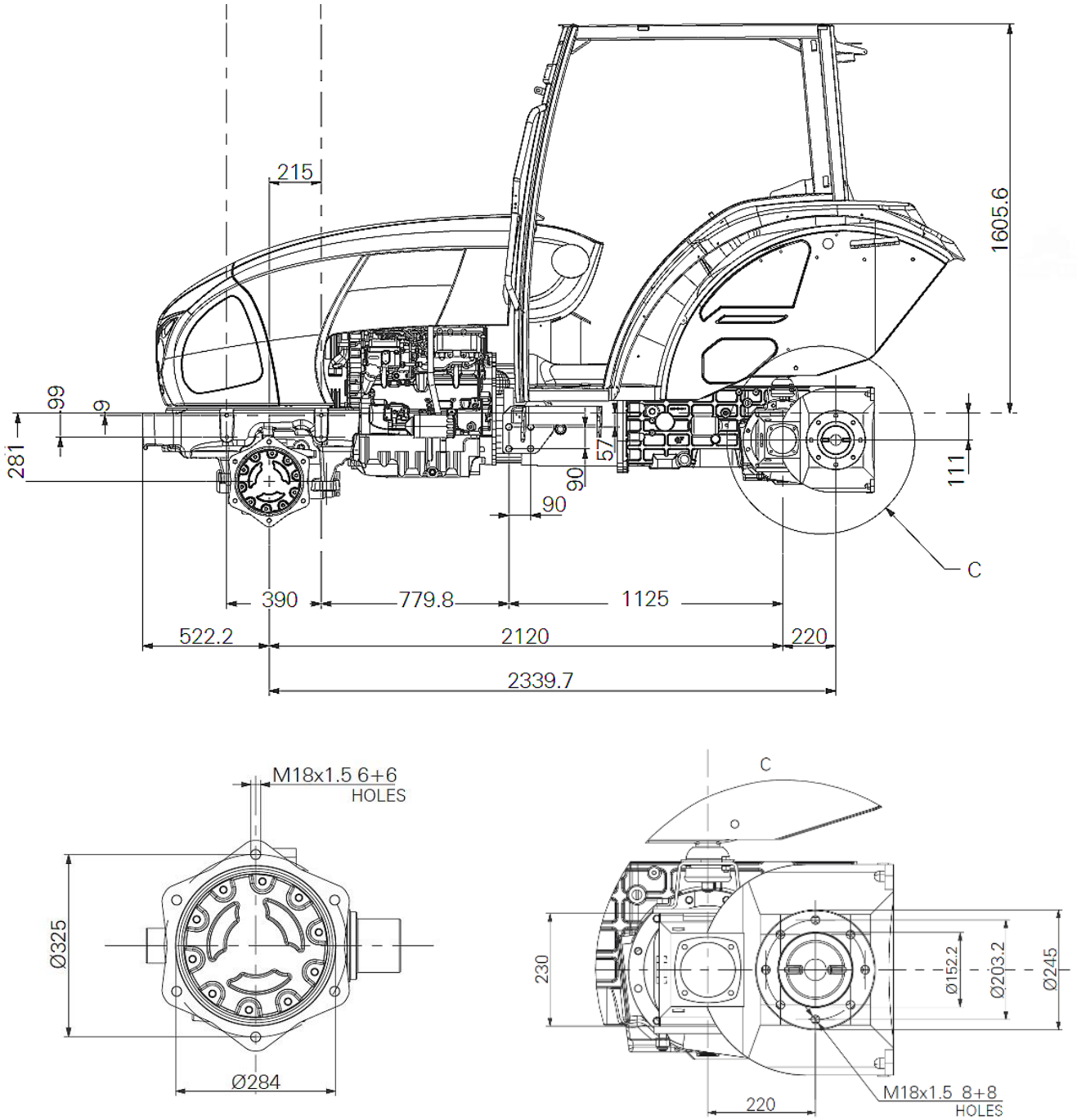

# LANDINI SUPER SERIES

## ЗЧІПНІ ПРИСТРОЇ

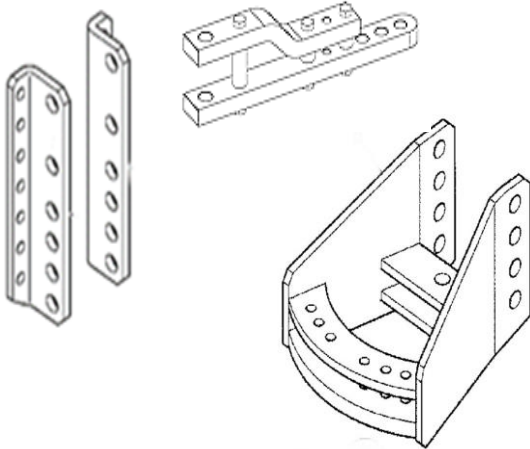
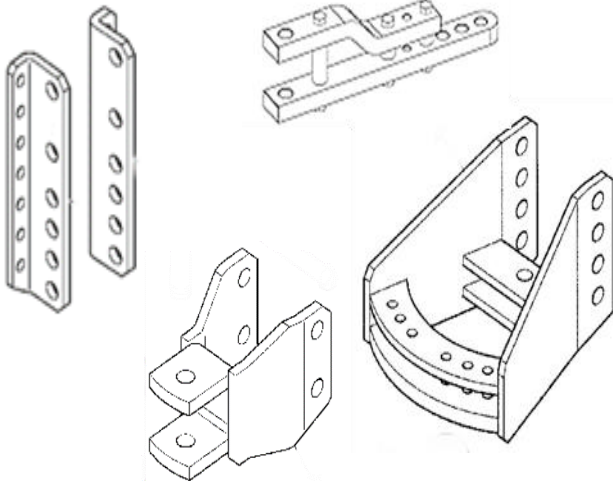
<b>YM001</b>	Поворотний тяговий брус категорії А	
<b>YM038</b>	Регульований по висоті зчіпний пристрій + Поворотний тяговий брус категорії А	





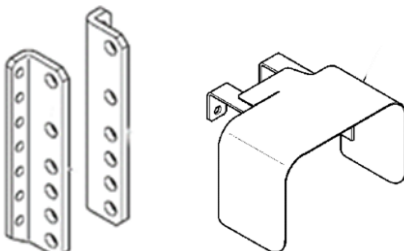
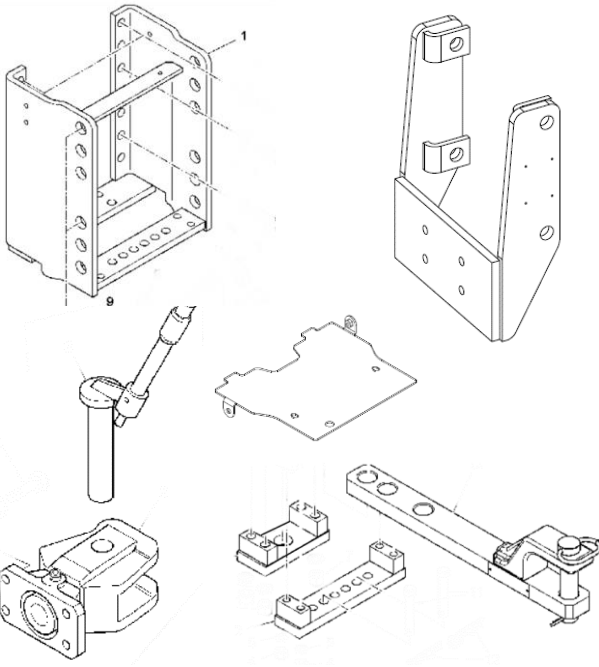

# LANDINI SUPER SERIES

## ЗЧІПНІ ПРИСТРОЇ

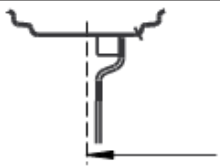
<p><b>YM064</b></p>	<p>Кронштейн тільки</p>	
<p><b>YM119</b></p>	<p>Регульований по висоті, поворотний зчіпний пристрій + поворотний тяговий брус</p>	

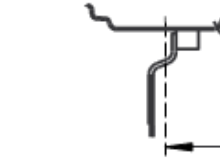
# LANDINI SUPER SERIES

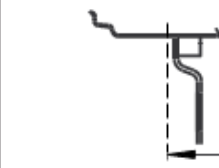
## ВАРІАНТИ РЕГУЛЮВАННЯ КОЛІЇ

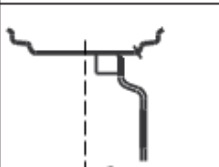
Table 6-1 - Front and rear track widths adjustment			
Wheel disc pointing inwards		Wheel disc pointing outwards	
1A		1B	
2A		2B	
3A		3B	
4A		4B	

**Колеса 320/85R24X340/85R38 або 340/85R24x 380/85R38**

Коля передніх коліс, мм	Коля задніх коліс, мм
1440	1400
1553	1500
1608	-
1673	1600
1721	1700
1786	1800
1841	1900
1954	2000

## Ключові моменти

