

# NEW REX

70 - 80 - 85 - 90 - 100 - 110 - 120 F / GE / GT



**УКРАВТОЗАПЧАСТИНА**

**Landini®**

## + КОМФОРТ

- Безперечна шумоізоляція
- Нові важелі управління, педалі, джойстик, рульове колесо
- Відмінна оглядовість

## + ХАРАКТЕРИСТИКИ

- Нові двигуни Perkins engines:
  - розширений діапазон потужності до 110,2 к.с.
  - широкий модельний ряд



- Неперевершена задня навісна система

## + ДИЗАЙН

- Новий дах
- Нова панель приладів
- Новий капот та освітлення



## + ПРОДУКТИВНІСТЬ

- На 20% збільшено радіус повороту коліс

# Новий REX – справжній спеціаліст

Компанія «Landini» виводить на ринок сільгосптехніки нову серію тракторів REX, які є професіоналами своєї справи. Вся лінійка оновлена відповідно до останніх стандартів та технологій з метою максимального комфорту, безпеки, продуктивності та мінімізації експлуатаційних витрат. Модернізовано дах кабіни, капот, прилади освітлення, повністю переобладнане робоче місце оператора, де нове ергономічне розміщення важелів управління додало простору та комфорту. Також оновлено привід валу відбору потужності (ВВП), покращено управління та регулювання задньої навісної системи (ЗНС). Завдяки нововведенням покращилися технічні характеристики обох версій даної моделі: «з кабіною» та «платформа дуги безпеки». Покращено маневреність та розширено область використання трактора завдяки його агрегуванню з різними знаряддями: спеціальними садовими агрегатами або агрегатами відкритих полів. Завдяки зменшенню радіусу розвороту зросла продуктивність та покращилися технічні характеристики в умовах обмеженого простору.

Нова серія тракторів Rex поставляється з трьома різними варіантами трансмісії, у поєднанні з широкою комбінацією передніх мостів; пропонує різноманітну колісну базу та широку лінійку різних за габаритами тракторів для виконання робіт будь-якої складності з мінімумом витрат та максимумом комфорту:

- модель «F» (вузький садовий трактор) - незамінна для високотехнологічних, високопродуктивних садів;
- модель «GE» (низький садовий трактор) - ідеальна для низькорослих плантацій;
- модель «GT» (традиційний садовий трактор) - призначена для використання у садах традиційного способу посадки та для відкритого поля.

Трактори Rex, відповідно до передових технологій, обладнані економічними дизельними 3-х та 4-х циліндровими двигунами виробництва всесвітньвідомої компанії Perkins (Англія). У новій модельній лінійці вдало поєднано високі технічні характеристики, мінімальні експлуатаційні витрати, надійність, безпеку та комфорт оператора.

## опції

Нові можливості гідравлічної системи:

- розподільник потоків гідравліки з електронним управлінням;
- двосекційний насос для одноступінчастої фронтальної гідросистеми;
- трисекційний насос для триступінчастої фронтальної гідравліки (управління за допомогою джойстика);
- можливість спарювання задньої та фронтальної гідравліки;
- до п'яти пар гідровиводів фронтальної та до п'яти пар задньої гідравліки одночасно



## НОВІ 1103D ТА 1104D TIER 3 - НАДІЙНІ, ЕКОНОМІЧНІ, ВИСОКОПРОДУКТИВНІ ДВИГУНИ PERKINS

Дизельні двигуни моделей 1103D (три циліндри) та 1104D (чотири циліндри), що встановлюються на дану серію тракторів, спеціально розроблені для сільськогосподарської галузі. Їх основними особливостями є сучасний дизайн та передові технології, що відповідають сучасним вимогам. Низька витрата палива та максимум безпеки для навколишнього середовища досягаються завдяки відповідності стандарту TIER 3. Серія комплектується наступними за потужністю двигунами: 74 к.с. (без турбонаддува), 83 к.с. (з турбонаддувом), 68, 79, 92,5, 102, 110 к.с. / ISO (з турбонаддувом та проміжним охолодженням). Завдяки технологічним інноваціям, зокрема покращенню приготування суміші та процесу згоряння, ці двигуни є більш економічними, забезпечують високий крутний момент та потужність при мінімальних експлуатаційних витратах. Завдяки особливій конструкції капоту трактора забезпечується легкий доступ до двигуна у момент його обслуговування.



A

## ЦИФРОВА ПАНЕЛЬ ПРИБАДІВ ТА БОРТОВИЙ КОМП'ЮТЕР

Особливістю стильної панелі приладів є швидке та об'єктивне інформування оператора про стан вузлів та систем трактора.

На бортовий комп'ютер покладено функцію вимірювання обробленої площі.

## ПЕРЕДНІЙ МІСТ З КУТОМ ПОВОРОТУ КОЛІС 55°

На вибір пропонується два типи переднього мосту:

- вузький, яким комплектуються трактори моделі «F» та «GE»;
- широкий, яким комплектуються моделі «GT».

Особливостями передніх мостів є: високі технології виробництва, ідеальна відповідність основним трансмісіям, самоблокування переднього мосту, електрогідравлічне управління блокуванням та приводом. Модернізація простору в області двигуна та передні колеса з радіусом 18" та 16" надали можливість зменшити радіус розвороту на 20%, що забезпечило збільшення маневровості на розворотах. Мокрі дискові гальма переднього та заднього мостів забезпечують відмінне гальмування трактора. Трактори моделі «F» також доступні як задньоприводні.



B

## П'ЯТЬ ШВИДКОСТЕЙ НА ОДНОМУ ДІАПАЗОНІ / РЕДУКТОР «НИЗЬКІ-ВИСОКІ» БЕЗ РОЗРИВУ ПОТОКУ ПОТУЖНОСТІ/ ЕЛЕКТРОГІДРАВЛІЧНЕ УПРАВЛІННЯ РЕВЕРСОМ

За замовленням доступні три різних типи трансмісій:

- дві механічні: 4 швидкості / 3 діапазони 12 вперед + 12 назад та 5 швидкостей / 3 діапазони 15 вперед + 15 назад з механічним управлінням реверсом.
- третій тип з гідравлічним управлінням: 5 швидкостей / 3 діапазони + редуктор «низькі-високі» з електрогідравлічним управлінням, за допомогою якого на 20% зменшується передаточне число, збільшується тягове зусилля та швидкість, досягається функція 30 вперед + 30 назад та електрогідравлічний реверс.

Управління редуктором «низькі-високі» проводиться простим натисканням кнопки, вмонтованої у важіль перемикачів швидкостей. Кнопка вимкнення зчеплення (жовтого кольору) також вмонтована у важіль перемикачів швидкостей. За її допомогою виконується вимкнення зчеплення та одночасно проводиться перемикачів швидкостей. Важіль зміни напрямку руху (реверс) знаходиться зліва під рульовим колесом. Для зміни напрямку руху оператору достатньо перевести важіль у сторону потрібного напрямку, і система автоматично змінить напрямку на швидкості безпечній для оператора.

На замовлення всі перелічені типи трансмісій можливо доукомплектувати ходозменшувачем, збільшивши таким чином кількість передач до 40 вперед + 40 назад та функціональність самого трактора.



C

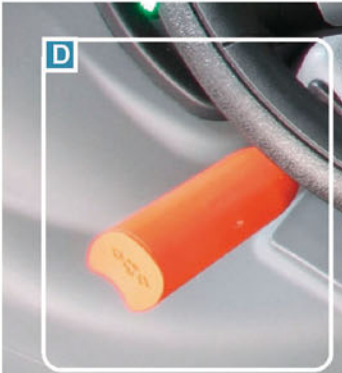

D



E

## ДВОШВИДКІСНИЙ ВВП З ГІДРАВЛІЧНИМ УПРАВЛІННЯМ

На вибір пропонується два типи швидкості ВВП: 540/750 об./хв. та 540/1000 об./хв. Як опція доступне електрогідравлічне управління ВВП. Просте натискання на кнопку плавно приводить у рух знаряддя, захищаючи його від надмірних та різких навантажень.

## ПОДВІЙНЕ БЛОКУВАННЯ ТА ЕЛЕКТРОГІДРАВЛІЧНИЙ ПРИВІД ПЕРЕДЬОГО МОСТУ

Управління одночасним блокуванням диференціалів переднього та заднього мостів, а також приводом переднього мосту здійснюється за рахунок простого натискання кнопки.

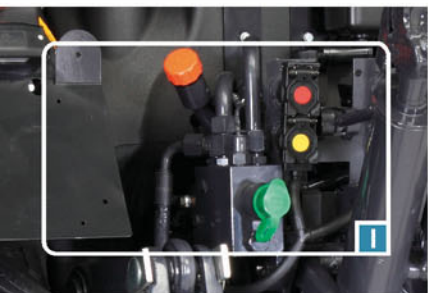

## НОВИЙ ГІДРОПІДЙОМНИК З ЕЛЕКТРОННИМ УПРАВЛІННЯМ ДЛЯ МОДЕЛЕЙ F, GT З КАБІНОЮ

Завдяки ергономічному розміщенню важелів управління та цифровій панелі приладів виконуються всі основні функції та налаштування. Новий гідропідйомник дозволяє використовувати навісне знаряддя з легкістю та комфортом.

Більш чітке регулювання чутливості гідропідйомника покращує управління та точність роботи. Дві кнопки зовнішнього управління розміщені на крилах. Завдяки цьому досягається швидке та безпечне агрегування трактора з навісним обладнанням. Задня навісна система – триточкова, 2-ї категорії.

## ВИСОКОПРОДУКТИВНА ГІДРАВЛІЧНА СИСТЕМА ТА УНІВЕРСАЛЬНИЙ РОЗПОДІЛЬНИК

Продуктивність двосекційного насоса гідросистеми - 82 л/хв. У стандартній комплектації моделі тракторів «F» та «GE» поставляються з двома парами гідровиводів, а модель «GT» - з трьома. На замовлення можливо встановити електрогідравлічний трисекційний розподільник потоків мастил, важіль управління якого розміщений на правій консолі. У важіль вмонтовано три кнопки, кожна з яких відповідає певному режиму: управління гідравлічним розкосом ЗНС, управління гідравлічною центральною тягою та управління додатковим золотниковим клапаном.

На замовлення можливо встановити трисекційний насос та передній гідророзподільник, який має три пари гідровиводів та джойстикове управління. Завдяки цьому забезпечується агрегування з будь-якими знаряддями, що передбачені для передньої навіски. Завдяки розподільнику потоків мастил та зпарюванню гідровиводів переднього і заднього гідророзподільників досягається висока функціональність гідросистеми. Також можливо отримати п'ять пар гідровиводів спереду та п'ять пар гідровиводів ззаду.

## НОВА КАБІНА «ПОВНА ОГЛЯДОВІСТЬ»

Перше, що справляє незабутні враження – це повна оглядовість на місці оператора, якої досягнуто завдяки 100%-ій остікленості. Кабіна трактора стала більш ергономічною. Салон оздоблено новими високоякісними матеріалами, які використовуються в автомобільній промисловості. Зручне розташування важелів управління, пневматичне сидіння, регульована рульова колонка - все це робить управління незабутнім.

Особливостями шумоізолюваної кабіни є: бездоганна вентиляція, обігрів, система кондиціювання, вугільний фільтр, які розміщені зверху у кабіні та забезпечують відмінний комфорт для оператора. Натуральна вентиляція забезпечується завдяки можливості відкривання заднього та переднього скла.



**Landini**®



### Кабіна та місце оператора

Отвірність 360

Підігрів/ вентиляція

Кондиціонер

Підресорена платформа

### Габарити та вага

Колеса передні

Колеса задні

A – Мінімальна довжина

B – Мінімальна ширина

C – Колісна база

E – Висота з кабіною

F – Кліренс

Вага (без переднього баласту)

+130 кг кабіна

	F		GT		F		GE		GT		F		GE		GT		F		GE		GT		F		GE		GT		
Колеса передні	280/70	260/70	280/70	260/70	750-	280/70	260/70	280/70	260/70	750-	280/70	260/70	750-	280/70	260/70	750-	280/70	260/70	750-	280/70	260/70	750-	280/70	260/70	750-	280/70	260/70	750-	
Колеса задні	R16	R16	R16	R16	18	R16	R16	R16	R16	18	R16	R16	18	R16	R16	18	R16	R16	18	R16	R16	18	R16	R16	18	R16	R16	18	
A – Мінімальна довжина	3900	3900	4009	4009	4009	3900	3900	4009	4009	4009	3900	3900	4009	4009	4009	3900	3900	4009	4009	4009	3900	3900	4009	4009	4009	3900	3900	4009	
B – Мінімальна ширина	1437	1413	1437	1413	1554	1437	1413	1437	1413	1554	1437	1413	1437	1413	1554	1437	1413	1437	1413	1554	1437	1413	1437	1413	1554	1437	1413	1554	
C – Колісна база	2017	2017	2134	2134	2134	2017	2017	2134	2134	2134	2017	2017	2134	2134	2134	2017	2017	2134	2134	2134	2017	2017	2134	2134	2134	2017	2017	2134	
E – Висота з кабіною	2260	---	2260	---	2260	2260	---	2260	---	2260	2260	---	2260	---	2260	2260	---	2260	---	2260	2260	---	2260	---	2260	2260	---	2260	
F – Кліренс	220	190	220	190	240	220	190	220	190	240	220	190	220	190	240	220	190	220	190	240	220	190	220	190	220	190	220	190	240
Вага (без переднього баласту)	2675	2480	2845	2540	2865	2675	2480	2845	2540	2865	2675	2480	2845	2540	2865	2675	2480	2845	2540	2865	2675	2480	2845	2540	2865	2675	2480	2845	
+130 кг кабіна																													

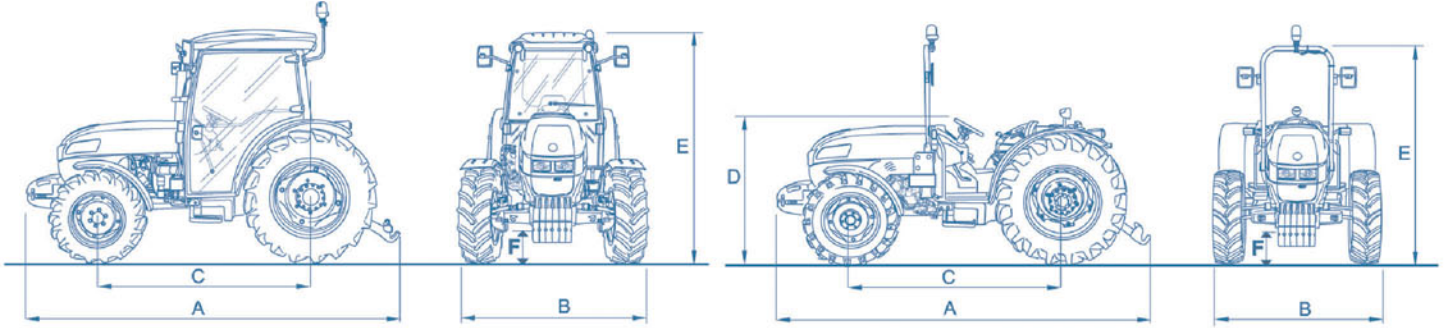

## Перелік філій ТОВ "УКРАВТОЗАПЧАСТИНА":

м. Київ, вул. 1-го Травня, 1-А.....	(044) 585-36-43, (050) 415-12-32
м. Київ, вул. Горлівська, 226/228.....	(044) 562-54-01
м. Березань, вул. Недрянська, 25.....	(04576) 6-56-22
м. Біла Церква, вул. Матросова, 48-А.....	(04563) 4-55-75
м. Вінниця, вул. Київська, 49.....	(0432) 53-99-00
м. Вишневе, вул. Київська, 12.....	(044) 401-64-46
м. Дніпропетровськ, вул. Курсантська, 26-А.....	(056) 729-51-61
м. Донецьк, вул. Куйбишева, 102-Б.....	(062) 332-35-03
м. Житомир, вул. Щорса, 203-Б.....	(0412) 51-06-19
м. Запоріжжя, вул. Заводська, 5.....	(061) 289-30-72
м. Івано-Франківськ, вул. Макуха, 2-А.....	(0342) 77-16-37
м. Ізюм, вул. Ентузіастів, 21-А.....	(05743) 2-25-80
м. Кам'янець-Подільський, вул. Пархоменка, 19.....	(03849) 90-15-6
м. Кіровоград, пр. Інженерів, 8.....	(0522) 35-77-88
м. Ковель, вул. Брестська, 133.....	(03352) 6-01-55
м. Котоп, вул. Сумська, 12.....	(05447) 2-63-08
м. Кременчук, проїзд Ярославський, 9.....	(0536) 70-29-50
м. Кривий Ріг, вул. Волгоградська, 4.....	(056) 409-71-04
м. Лозова, с. Катеринівка, вул. Квіткова, 1.....	(057) 786-15-24
м. Лубни, вул. Київська, 2-А.....	(05361) 7-22-85
м. Луганськ, вул. Лутугінська, 89-Б.....	(0642) 34-64-10
м. Луцьк, вул. Кременецька, 31.....	(0332) 77-91-03
м. Львів, вул. Бузкова, 2.....	(032) 245-00-11
м. Мелітополь, вул. Ломоносова, 23.....	(0619) 44-01-47
м. Мукачеве, вул. Академіка Морозова, 19.....	(03131) 5-01-46
м. Миколаїв, пр-т Героїв Сталінграду, 113-Б.....	(0512) 48-97-13
м. Ніжин, вул. Шевченка, 109.....	(04631) 7-57-75
м. Одеса, Тираспольське шосе, 16.....	(048) 740-28-22
м. Полтава, вул. Половка, 76.....	(0532) 66-07-53
м. Рівне, вул. Пирогова, 40.....	(0362) 26-19-78
м. Сімферополь, вул. Будьонного, 33.....	(0652) 51-47-67
м. Слов'янськ, вул. Урицького, 90-А.....	(050) 449-57-47
м. Суми, вул. Чернігівська, 12.....	(0542) 78-79-11
м. Тернопіль, вул. Лозовецька, 34-А.....	(0352) 25-98-35
м. Умань, вул. Дерев'янка, 13.....	(095) 281-64-16
м. Харків, п-т Московський, 259.....	(057) 758-95-59
м. Херсон, вул. Макарова, 5.....	(0552) 29-13-35
м. Хмельницький, вул. Київська, 4.....	(0382) 72-57-01
м. Черкаси, вул. Смілянська, 135.....	(0472) 66-27-70
м. Чернівці, вул. Коломийська, 13-Б.....	(0372) 54-63-74
м. Чернігів, вул. Робоча, 20.....	(0462) 66-89-34



**УКРАВТОЗАПЧАСТИНА**

02088, Україна, м. Київ  
вул. 1-го Травня, 1-А  
тел.: (044) 585-36-43  
моб.: (050) 415-12-32  
www.uaz-upi.com



ARGO

Gruppo Industriale ARGO



Landini original lubricants